

# PONT ELEVATEUR 2 COLONNES

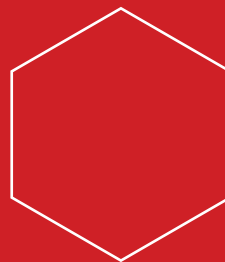

## GAMME AZUR PONT 2 COLONNES HYDRAULIQUES

Nous proposons désormais une nouvelle gamme de ponts 2 colonnes hydrauliques avec ou sans arcade.

### 2 COLONNES SANS ARCADE

Notre gamme de ponts 2 colonnes sans arcade, AZURXXCH, est composée de trois références aux tonnages différents pour s'adapter à tous les ateliers, quelque soit la hauteur de plafond, et tous les types de véhicules :

- Référence AZUR35CH : 3,5 t
- Référence AZUR42CH : 4,2 t
- Référence AZUR50CH : 5,0 t

Grâce à une hauteur minimum extra-basse, les ponts 2 colonnes hydrauliques sont adaptés aux véhicules aux châssis ultra-bas.

### 2 COLONNES AVEC ARCADE

Notre pont 2 colonnes avec arcade AZUR42AH de 4,2 t offre une absence totale d'encombrement au sol. Il s'adapte idéalement au poste de travail pour véhicules électriques grâce à sa large gamme d'accessoires.

- Référence AZUR42AH : 4,2 t



| CARACTÉRISTIQUES                 | AZUR35CH                             | AZUR42CH    | AZUR50CH    | AZUR42AH    |
|----------------------------------|--------------------------------------|-------------|-------------|-------------|
| Liaison entre colonnes           | Au sol                               | Au sol      | Au sol      | Arcade      |
| Capacité                         | 3,5 t                                | 4,2 t       | 5,0 t       | 4,2 t       |
| Poids net                        | 630 kg                               | 660 kg      | 997 kg      | 730 kg      |
| Hauteur de levée maxi.           | 1900 mm                              | 1900 mm     | 1900 mm     | 1990 mm     |
| Hauteur de levée mini. tampon    | 90 mm                                | 90 mm       | 100 mm      | 90 mm       |
| Temps de montée et de descente   | 35/55 sec.                           | 35/55 sec.  | 55/60 sec.  | 40/55 sec.  |
| Hauteur du pont                  | 2825 mm                              | 2825 mm     | 2912 mm     | 3900 mm     |
| Passage entre colonnes           | 2830 mm                              | 2830 mm     | 3342 mm     | 2830 mm     |
| Épaisseur mini. de la dalle      | 200 mm                               | 200 mm      | 200 mm      | 200 mm      |
| Kit châssis pour dalle de 130 mm | option                               | option      | -           | -           |
| Bras courts à 2 extensions       | 615-1150 mm                          | 615-1150 mm | -           | 615-1150 mm |
| Bras longs à 1 extension         | 890-1390 mm                          | 890-1390 mm | -           | 890-1390 mm |
| Bras symétriques à 3 extensions  | -                                    | -           | 900-1800 mm |             |
| Alimentation électrique          | 400 V / 3 ph / 50 Hz / 20 A / 3,5 kW |             |             |             |

## TECHNOLOGIE

- Commande ergonomique entièrement électrique, à boutons poussoirs
- Système de descente directe APS sans remontée du chariot permettant un positionnement extrêmement précis du véhicule
- Arrêt automatique du moteur en position haute
- Fonctionnement sans air comprimé

## SÉCURITÉ

- Sécurités mécaniques, tous les 10 cm, à mise en place automatique et déverrouillage par des électro-aimants, de façon transparente pour l'opérateur
- Système très sûr de synchronisation par câbles mécaniques empêchant toutes différences de niveau

## PERFORMANCE

- CHASS130a : châssis renforcé optionnel pour AZUR35CH et AZUR42CH permettant l'installation du pont sur des dalles béton d'épaisseur de seulement 130 mm
- Bras courts avec 2 extensions augmentant les possibilités de levage des petits véhicules (pour les ponts AZUR35CH, AZUR42CH et AZUR42AH)
- Bras extras longs pour le levage d'une large gamme d'utilitaires (pour le pont AZUR50CH)

## DIMENSIONS AZUR35CH

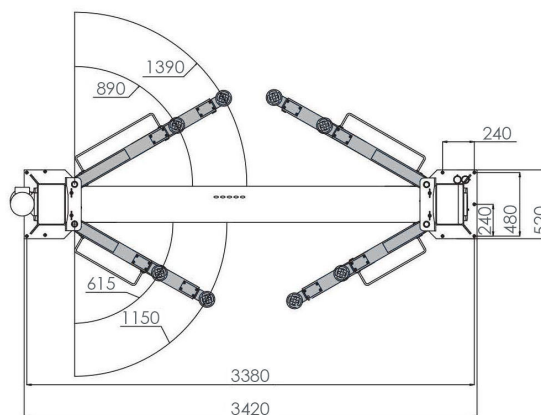
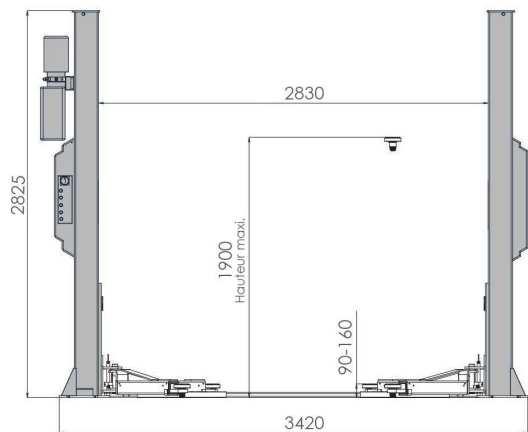

## DIMENSIONS AZUR42CH

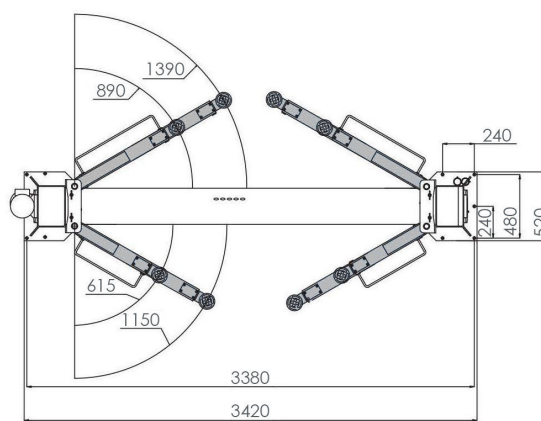
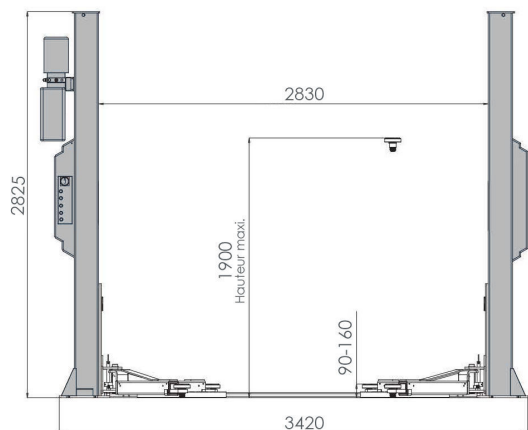

## DIMENSIONS AZUR50CH

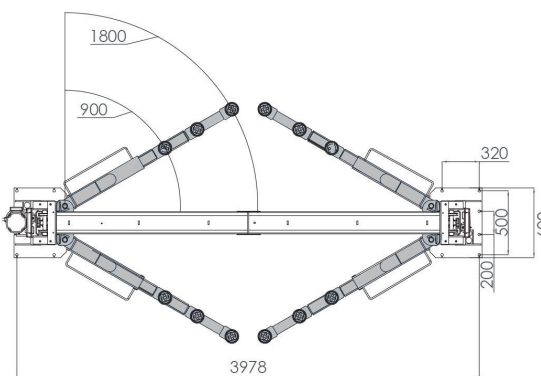
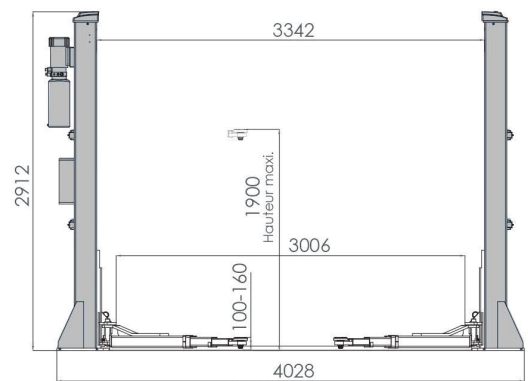

## DIMENSIONS AZUR42AH

