

ALPHA65

STATION MOBILE 6,5T



Cette station mobile reprend la même cinématique de déploiement que l'ALPHA35.

Elle est dotée d'un équipement de contrôle équivalent associé à un espace bureau fermé, plus spacieux et adapté aux contrôles intensifs.



CARACTÉRISTIQUES & ÉQUIPEMENTS DE BASE

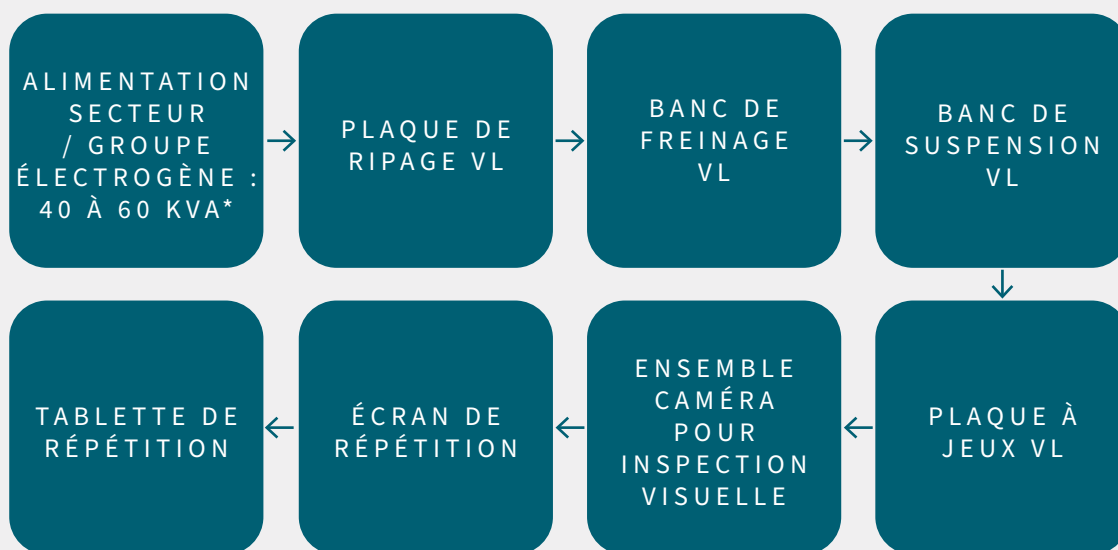

CETTE STATION EST COMPOSÉE DE :

- une zone technique posée au sol dépliable hydrauliquement sur laquelle se trouve les équipements nécessaires au contrôle technique
- une cellule bureau pour accomplir les tâches administratives qu'imposent un contrôle technique
- toutes les fonctions de déploiement sont pilotées hydrauliquement à l'aide d'une télécommande filaire

* suivant configuration

● CETTE STATION PEUT ÊTRE ÉQUIPÉE SUIVANT DEMANDES ET OPTIONS :

ÉQUIPEMENTS DE BASE	MOTO	VL	PL
Alimentation secteur / Groupe électrogène : 40 à 60 KVA		✓	
Banc de freinage		✓	
Banc de suspension		✓	
Plaque de ripage		✓	
Plaque à jeux		✓	
Tablette de répétition		✓	
Ensemble caméra pour inspection visuelle		✓	
ÉQUIPEMENTS OPTIONNELS	MOTO	VL	PL
Banc de freinage (Ref. 44803)	✓		
Reglephare	✓	✓	
Contrôle de pollution	✓	✓	
Écran de répétition	✓	✓	

● DIMENSIONS EN MODE TRANSPORT

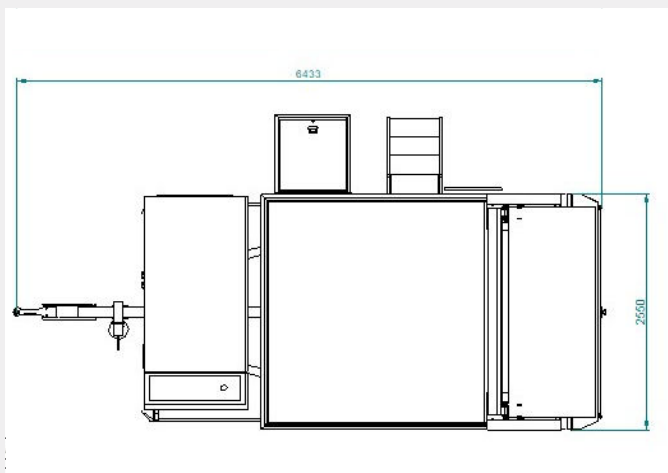
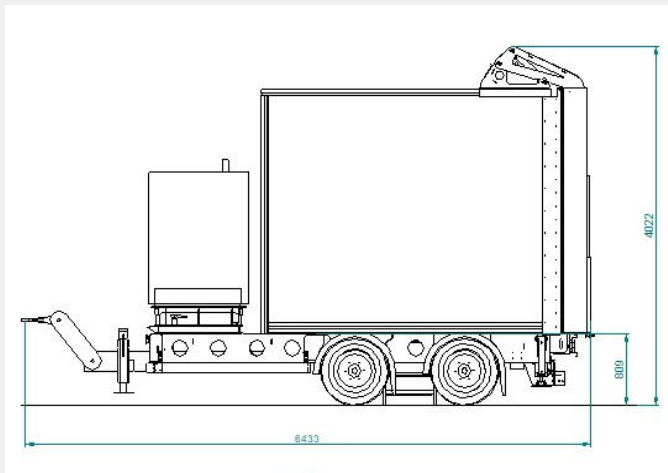

● DIMENSIONS EN SITUATION DE TRAVAIL

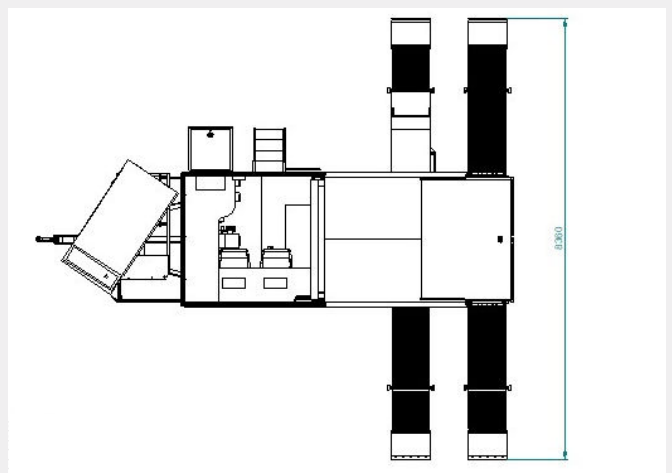
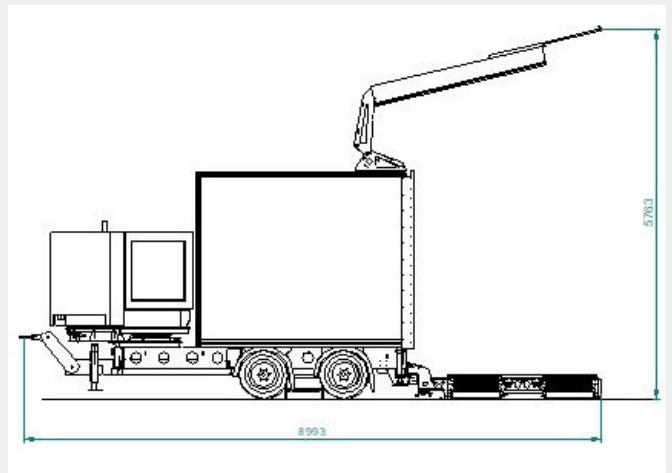

● POIDS

6 300 kg