

# TABLE ÉLEVATRICE ÉLECTROHYDRAULIQUE



## 4619316 TABLE ÉLEVATRICE - 1200 KG

Réf. 4619316

Cette table de levage est idéale pour la dépose et repose facile et sûre des lourdes batteries de véhicules électriques, à utiliser en conjonction avec un pont 2 colonnes à arcade tel que le Azur42AH.

Son utilisation s'étend également aux véhicules thermiques. Grâce à son jeu de supports optionnel 4618041, la table permet la dépose-repose simple d'organes complets lourds, tels que ensembles complets moteur-boîte-berceau-essieu, train arrière complet, systèmes d'échappement, etc. qui nécessitent une dépose par le dessous du véhicule.

La table est motorisée, avec une télécommande filaire très pratique, et son fonctionnement est électrohydraulique.

Un système transpalette à levage manuel hydraulique, associé à des roues épaisses, permet un déplacement facilité et un placement très précis.

Le plateau est extensible en longueur et est inclinable dans toutes les directions grâce à un réglage manuel facile, rapide et précis.

Grande stabilité de la table, même en charge et en hauteur, et sécurité mécanique à crémaillère.



## QUALITÉ

- Peinture de haute qualité et finition impeccable
- Capotage intégral du groupe hydraulique et des éléments électriques

## SÉCURITÉ

- Sécurité mécanique à crémaillère à mise en place automatique
- Télécommande munie d'un bouton d'arrêt d'urgence
- Conception surdimensionnée avec grande stabilité en toutes circonstances

## PRATICITÉ

- Plateau perforé sur toute la surface (trous taraudés M10), permettant le positionnement à volonté des supports universels en option, et permettant la mise en place de supports constructeurs spécifiques
- Alimentation 230V monophasée, pour branchement facile partout dans l'atelier
- 2 vitesses de levage : rapide pour approche rapide, lente pour un positionnement de précision
- Un réglage fin de positionnement latéral du plateau permet d'éviter d'avoir à positionner précisément la table sous la charge
- Poignée de grande dimension à l'arrière, pour manœuvres facilitées

CARACTÉRISTIQUES	4619316	Remarques
Capacité de levage	1200 kg	
Hauteur minimum	800 mm	
Hauteur maximum	1810 mm	
Longueur plateforme réglable	1741 - 2066 mm	Extension de plateau réglable
Largeur plateforme	800 mm	Le plateau est ajustable latéralement sur 20 mm
Domaine d'inclinaison manuelle	40 mm	
Temps de montée/descente	45 / 40 sec.	
Alimentation électrique	220V / 1 ph / 50 Hz / T	Prise de raccordement électrique fournie
Puissance moteur	1,5 kW	
Pression hydraulique nominale	160 bar	Soupape de pression maximale
Huile hydraulique (fournie)	4 litres	
Poids	560 kg	

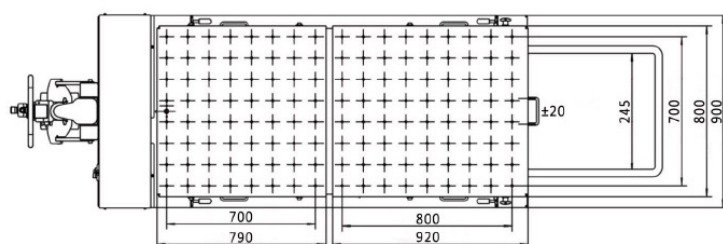
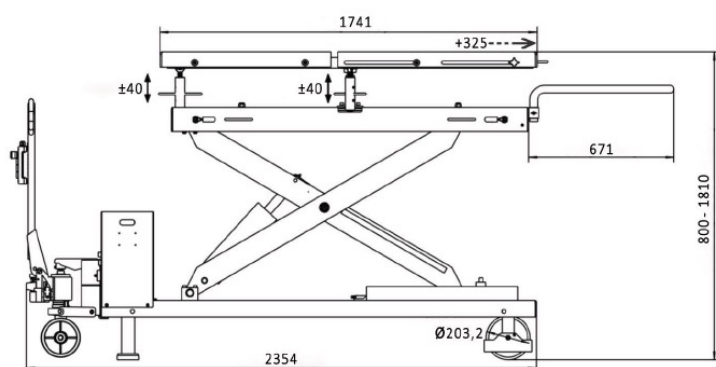

## ACCESSOIRES

Réf. 4618041

Jeu de 8 supports universels, avec vis rapides à molette sur trou oblong, permettant une fixation rapide, sûre, et un positionnement très précis sur la table.

Comprend :

- 4 supports avec tampons
- 4 supports avec pions

